



<施設の概要>
 所在地：三重県桑名郡長島町浦安368
 敷地面積：約38,000㎡
 延床面積：約20,000㎡
 店舗面積：約14,000㎡
 構造・規模：鉄骨造、2階建
 建築設計・監理：三井建設(株)
 環境デザイン設計：RTKLインターナショナルリミテッド
 施工：建築/三井建設・三井不動産建設JV
 電気/三機工業(株)名古屋支店
 オープン：平成14年3月

スチームボートを模した建物に「ゆらぎの光」でライトアップし、川に浮かんだイメージを創出

ナガシマスパーランドに隣接する東海地区最大級の本格的ファクトリーアウトレットモール

「ジャズドリーム長島」は、米国ミシシッピ川下流域の街、ニューオリンズをモチーフにつくられた東海地区最大級の本格的「ファクトリーアウトレットモール」です。回遊性に優れた低層2階建オープンモールで、ブランドメーカーの直営店約85店舗をラインアップしています。街並みにはジャズクラブや世界三大カーニバルの一つである「マルディグラ」をイメージした装飾・オブジェ、ミシシッピ川を往来する「スチームボート」を模した建物を配するなど、ニューオリンズのムードが満載で、「楽しさ」「賑わい」「華やかさ」のある雰囲気豊かな空間を創出しています。

ジャズドリーム長島のシンボルとなっている「スチームボート」を模した建物は、下部に水車、中央部は白色の船体、甲板上部には煙突をイメージしたトランペットなどで構成されており、夜間には、船体に壁面照射用器具(特注)により、「川に浮かぶ船」のイメージをつくり出すユニークなライトアップが行われています。この壁面照射用器具は、高さ45cm×幅68cm×奥行50cmのボックス内に、アクリル水槽(着色水を封入し、その水をモーターで揺り動かしている)を上部に設け、その下方から250Wメタルハライドランプ投光器の光を通して船体に「ゆらぎのある水色の明かり」を照射するものです。こうした「ゆらぎのライトアップ」により、ミシシッピ川の静かなさざ波に浮かんだスチームボートがゆっくり動いているイメージをつくり出しています。

また、アウトレットモールの各店舗内のベース照明には250Wメタルハライドランプフロフトペンダントが採用されており、出入口部分には32Wコンパクト形蛍光灯2灯用埋込ダウンライトが設置されています。

照明コンセプト

Lighting design concept

アメリカ・ニューオリンズの街並を再現した街で、スチームボートを模した建物に対して、「ゆらぎのある水色の明かり」を照射し、川に浮かぶ船のイメージを演出



回遊性に優れた低層2階建オープンモール：店内の照明は寒色系で、共用部は暖色系に使い分けてメリハリをつけ、賑わいのある街並みを演出



2階回遊通路からメインゲート方向を望む：「ニューオリンズ」の街並みをモチーフに楽しみながら歩き、くつろげる空間を演出



回遊通路の照明：100Wレフランプ埋込ダウンライトを設置

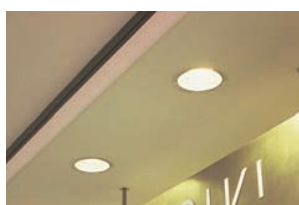

回遊通路に設けられている32Wコンパクト形蛍光灯2灯用ダウンライト



アウトレットモールの店内のベース照明は250Wメタルハライドランプフロフトペンダントが採用されている



ミシシッピ川を往来する「スチームボート」を模したレストランゾーンの建物。船体は特注の壁面照射用器具により「ゆらぎの光」でライトアップ



ライトアップされたスチームボートの船首を望む



サブゲート通路に設けられたペンダント



船体にゆらぎの光をつくり出す壁面照射用器具

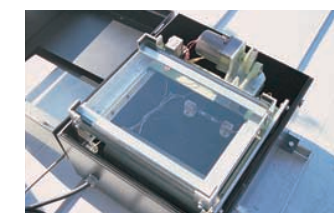

壁面照射用器具アップ

壁面照射用器具断面図

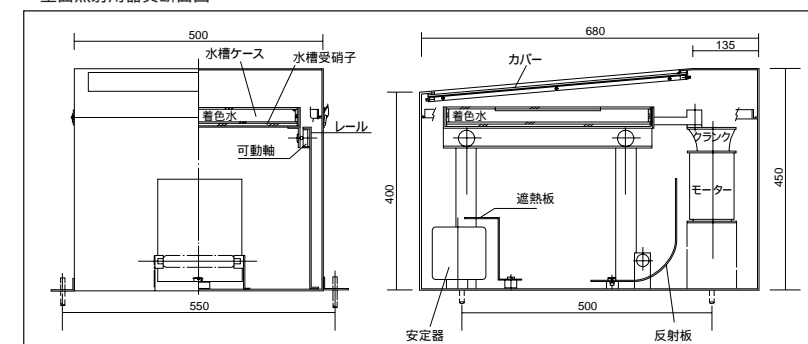

主要照明器具一覧表

設置場所	器具名	形名	台数	ランプ
スチームボート ライトアップ	壁面照射用器具	(特注)	5	250Wメタルハライドランプ
店内	フロフトペンダント	SN-4085A	1,125	250Wメタルハライドランプ
	ダウンライト	ID-7280N(W)	507	100Wレフランプ
通路	ダウンライト	FHD-32000-PS17	203	32Wコンパクト形蛍光灯×2